



Ingénierie Services Développement

Un autre regard sur le service



59, rue Claude Chappe
78370 PLAISIR - FRANCE
Tel: + 33 (0)1.30.07.59.59
Fax: + 33 (0)1.30.07.59.60



www.isd-sa.com

2, Cheminement Henri Bosco
31000 TOULOUSE - FRANCE
Tel: + 33 (0)5.62.21.34.80
Fax: + 33 (0)5.62.21.34.81

- **Les différentes phases de solution technique :**
 - La Sûreté de Fonctionnement (SdF)
 - Le Soutien Logistique Intégré (SLI), le Maintien en Condition Opérationnelle (MCO) et la Documentation Technique (DT)
 - Formation
 - Le Bureau d'Etudes et le Bureau des Méthodes d'Usinage
 - L'outil "Generic Virtual Training" (GVT)
 - Les Prestations Techniques et Intellectuelles (PTI)

- **Les avantages de notre solution**

- **Nos outils**

- **Vue d'ensemble de la société ISD**

- **Nos clients**



La solution pour assurer l'ensemble du soutien technique de vos produits

Ingénierie Services Développement

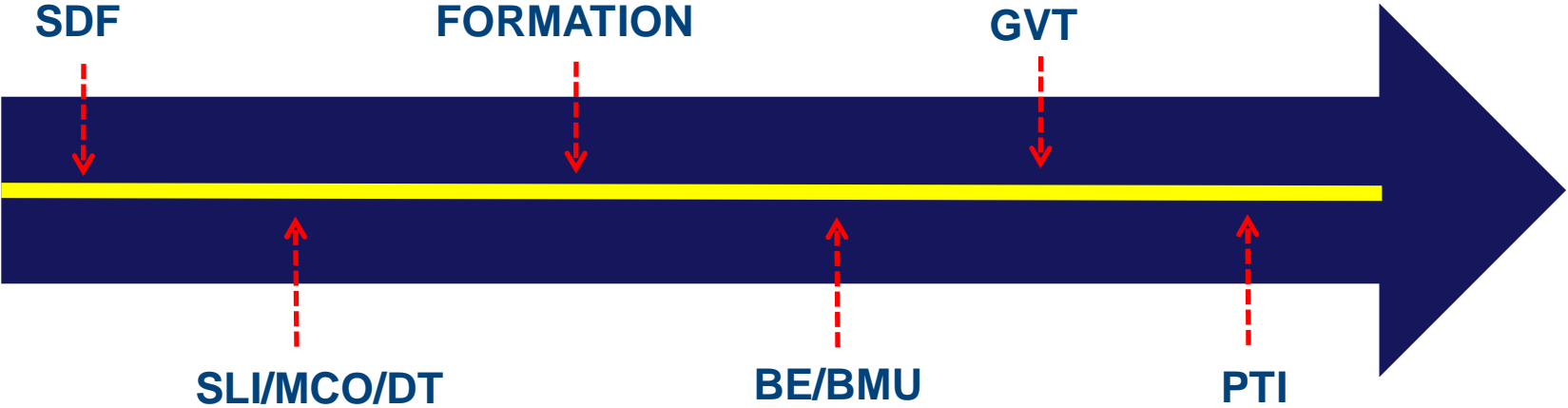
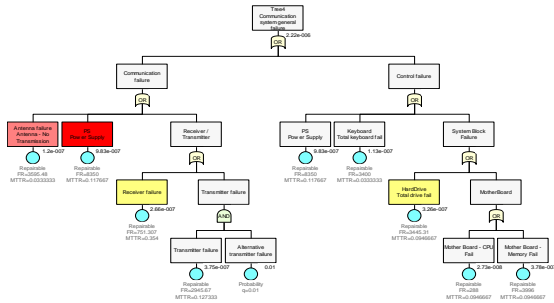



Prestations :

- Analyses de fiabilité, maintenabilité, disponibilité et sécurité
- Analyses SSA, FHA, CCA
- AMDEC, Réseau de Pétri, Fides, Fracas, Markov...

Aperçu de notre expérience :

- Analyse de sécurité du système électrique sur l'A400M (**Airbus**)
- AMDEC sur des radars (**Thales Air System**)
- Etudes de sûreté sur des missiles (**MBDA**)
- Etudes de fiabilité sur des systèmes mécaniques, pneumatiques et hydrauliques (Groupe **ZODIAC**)





- MTBF
- SENSIBILITE
- AMDEC

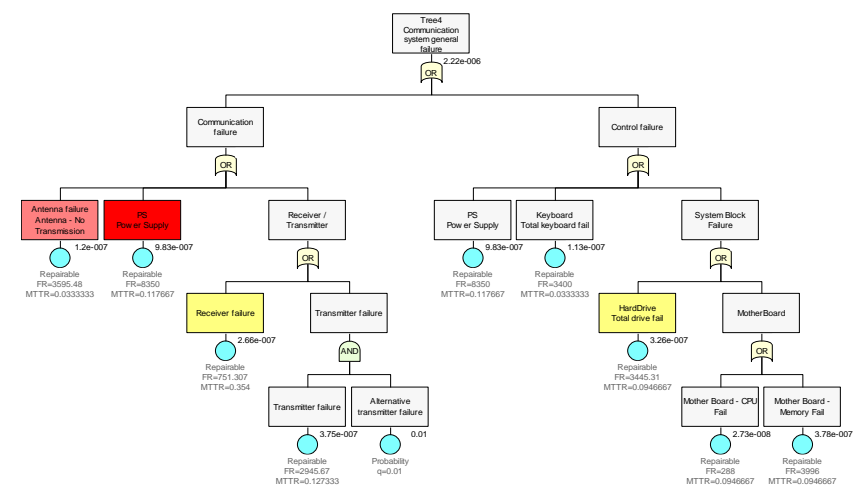

Function of component	Failure mode	ratio FM	Failure effect Component	ratio failure effect	Failure effect Subsystem (powered)	Failure effect System (powered)
		1		1		
Activate the equipped valve		1		1		
Contain all the electromagnet assembly parts	Broken	1	Loss of the electromagnet assembly parts	1	Loss of the electromagnet assembly	Insufficient valve opening
Transmit the action to the valve/ball (open/closed)	Seizing	1	Mobile core stuck up	0.5	Command valve and the ball stuck up	Insufficient valve opening



Prestations :

- Assistance au **Soutien Logistique**
- Plans et gammes de maintenance
- Rétrofit
- Réalisation de Documentation Technique

Aperçu de notre expérience :

- Assistance au soutien logistique sur missiles Crotale NG (**Thales Air System**)
- Plans de maintenance (**Aéroport De Paris**)
- Rédaction de Dossiers d'Organisation de Rétrofit sur véhicules blindés (**Nexter Systems**)



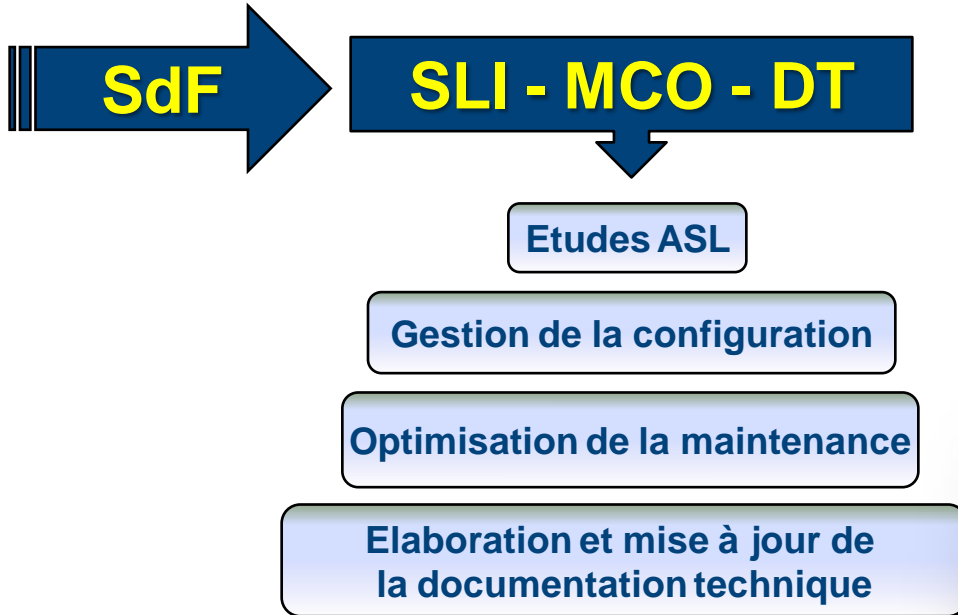

A330 MAINTENANCE PLANNING DOCUMENT

KEY CODE	SECTION	TASK NUMBER	WORK REFERENCE	ACCESS	PREPARATION	ZONE	DESCRIPTION	REVISION	DATE	BY	CHKD
					DRAG ACFT LANDING GEAR MODULE	02	MAIN STRUCTURE SPECIAL DETAILED INSPECTION OF FUSelage INTERNAL STRUCTURE AT FRAME JUNCTION BETWEEN UPPER AND LOWER MAINS DECK TO SL 147H				
					NOTE 1	02	MAIN STRUCTURE				
						02	SPECIAL DETAILED INSPECTION OF FUSelage INTERNAL STRUCTURE INCLUDING AREA AT FORWARD TO SL 147H BETWEEN UPPER AND LOWER MAINS DECK				
						07	MAIN STRUCTURE				
						08	SPECIAL DETAILED INSPECTION OF MAIN LANDING GEAR BAY LOWER PLANK OF GEARBY W/ALG. CT/FAIRING FORWARD AND ATRR. IN MAIN OVRN				
						07	MAIN STRUCTURE				
						08	Detailed inspection of fuselage internal structure lower and upper deck at junction area of lower				

« L'application du concept du Soutien Logistique Intégré permet d'optimiser le Coût Global de Possession du produit sur l'ensemble de son Cycle de Vie.»

Prestations :

- Plans de formation
- Création d'éléments de formation
- Organisation des sessions de formation
- Conception de scénarios pour les entraînements pratiques
- Aide au séjour en France des stagiaires étrangers



Aperçu de notre expérience :

- Mise en œuvre et formation maintenance du système d'artillerie CAESAR (**Nexter Systems**)
- Formation au système de sécurité d'un site gazier en Algérie (**Thales Service Security Systems**)
- Assistance technique et formation de techniciens d'une entreprise saoudienne (AEC à Riyad) sur de l'intégration nacelle (**Thales Optronic SA**)



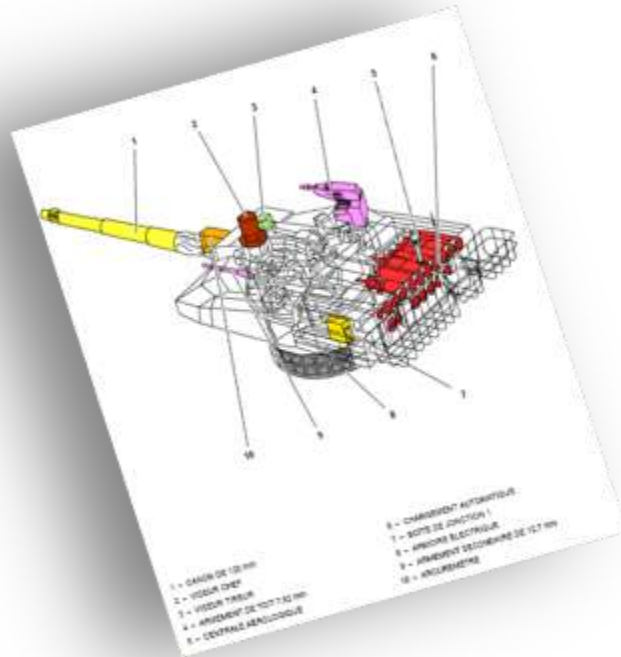

Plans de formation

Conception d'éléments de formation

Organisation de sessions de formation

Conception de scenarios pédagogiques pour les entrainements pratiques ou pour la mise en œuvre de systèmes EAO



Prestations :

- Conception et modélisation de produits en 3D
- Modification et optimisation des Définitions Numériques
- Assemblage et Mise en plan

Aperçu de notre expérience :

- Conception d'une façade stylisée pour un produit de grand électro ménager (**Elcobrandt**)
- Modélisation de boîtiers et de câbles sur des véhicules militaires (**Nexter Systems**)
- Modifications de plans fonctionnels sur des éléments mécaniques liés à l'environnement liaison au sol d'une automobile (**Renault**)



Prestations :

- Réalisation des gammes d'usinage
- Conception des outillages de montage
- Conception des programmes d'usinage jusqu'au 5 axes
- Optimisation de vos procédés d'usinage (choix d'outils coupants, mise au point sur machine, ...)
- Optimisation des temps machines sur vos anciens programmes d'usinage
- Simulation et mise au point des programmes sur machine CN / UGV

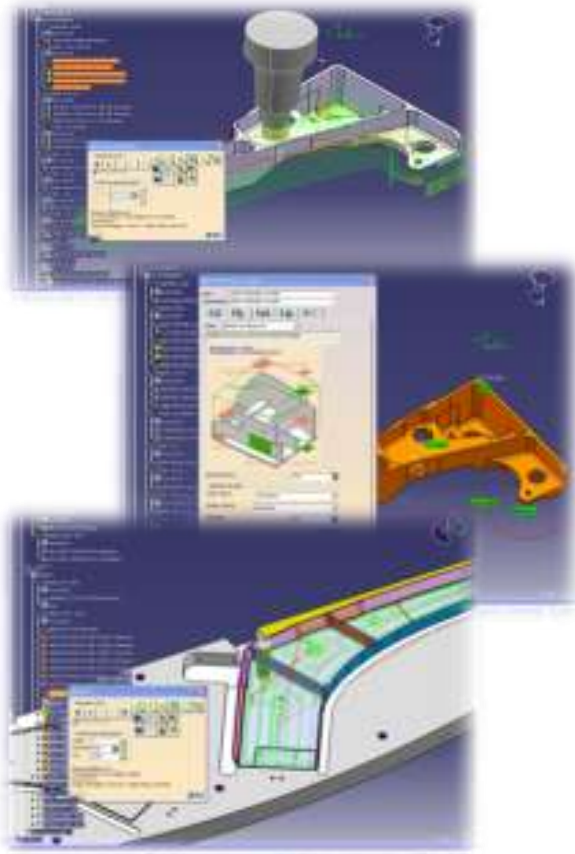

Aperçu de notre expérience :

- Programmation d'usinage de pièces mécaniques destinées à la porte principale d'un avion (**Latécoère**)
- Programmation d'usinage de bords d'attaque pour plusieurs aéronefs (**Sonaca**)
- Programmation d'usinage de pièces mécaniques destinées à la fusée « Ariane V » (**Sabca**)

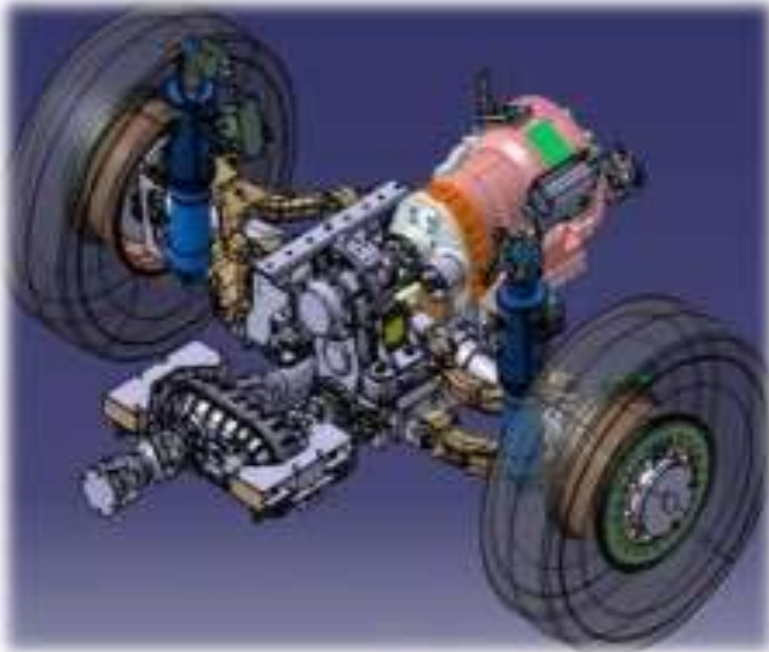
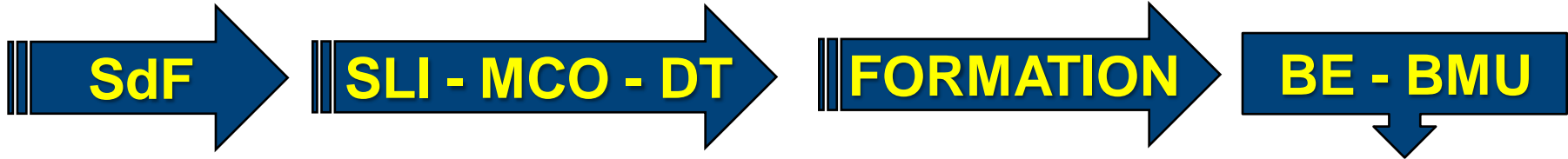

MECANIQUE



PLASTURGIE

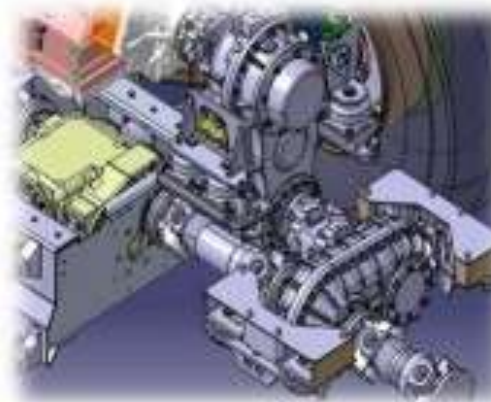





Prestations :

- Missions spécifiques de soutien client en France et à l'international
- Domaines : Electronique, Mécanique, Electromécanique, Hydraulique, Informatique industrielle, Optoélectronique...
- Recherche de profils très spécialisés (base de données CV régulièrement mise à jour)



Aperçu de notre expérience :

- Une expérience internationale : Arabie Saoudite, Chili, Emirats Arabes Unis, Pakistan, Koweït, Qatar, Singapour, Malaisie, Turquie, Afganistan...
- Surveillance en HSE des travaux de rénovations sur des installations parapétrolières.
- Assistance à la vérification et à l'intégration d'équipements sur des systèmes d'armes dans divers pays dont Pologne, Malaisie, Pakistan.





La solution pour assurer l'ensemble du soutien technique de vos produits

Ingénierie Services Développement

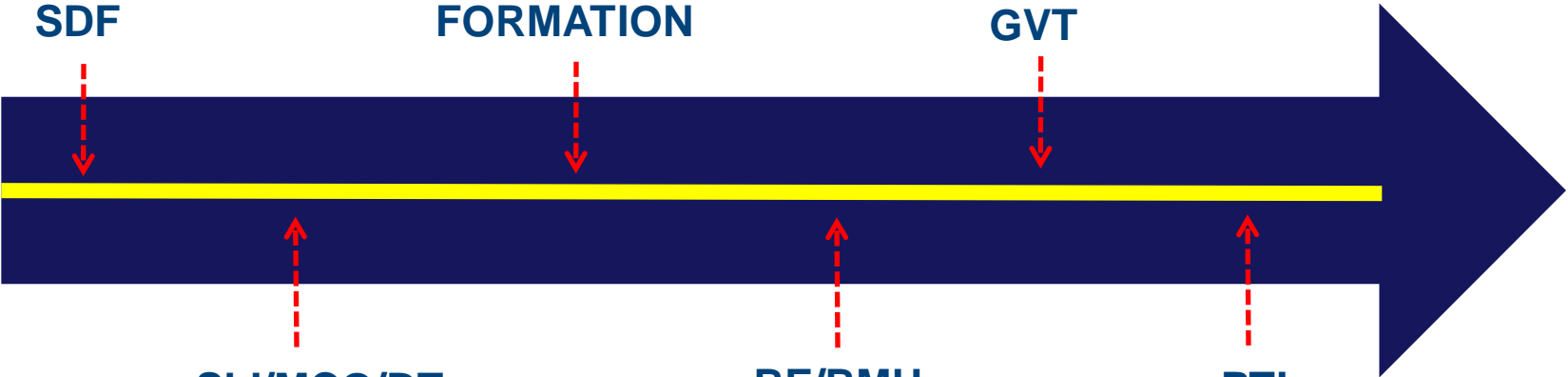
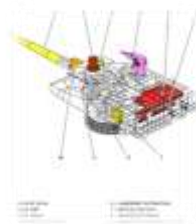
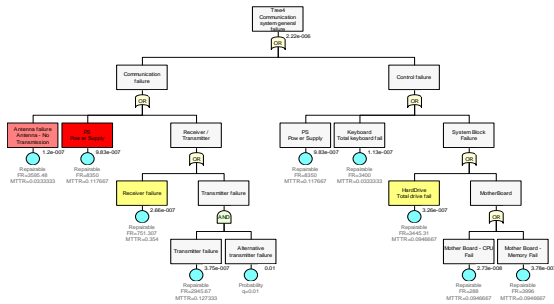

SDF

FORMATION

GVT

SLI/MCO/DT

BE/BMU

PTI



Une solution qui répond aux besoins du client

- Priorités ciblées
- Offre personnalisée
- => **Plus d'efficacité**

Une solution au développement bien pensé

- De la prévision des pannes à la formation maintenance
- => **Un enchaînement logique**

AVANTAGES

Une solution adaptée à tous systèmes ou processus

- Peut être appliquée à n'importe quel système ou processus
- => **Plus d'économies**

Une solution proposant une interface conviviale

- Un outil agréable et facile à utiliser
- S'ajuste au niveau de l'utilisateur
- => **Accessible à tous**

FMDS/SLI/MCO

RAM COMMANDER™

- Operating and Non Operating Reliability Predictions
- Reliability Block Diagrams
- FMECA (Basic/Process/Design)
- Fault Tree
- System Safety Assessment
- Maintainability Prediction
- Testability Analysis
- Monte Carlo Simulation
- Spare Parts Optimization

FAVOWEB™ (FRACAS)

D-LCC™

MEADEP™ (Markov models)

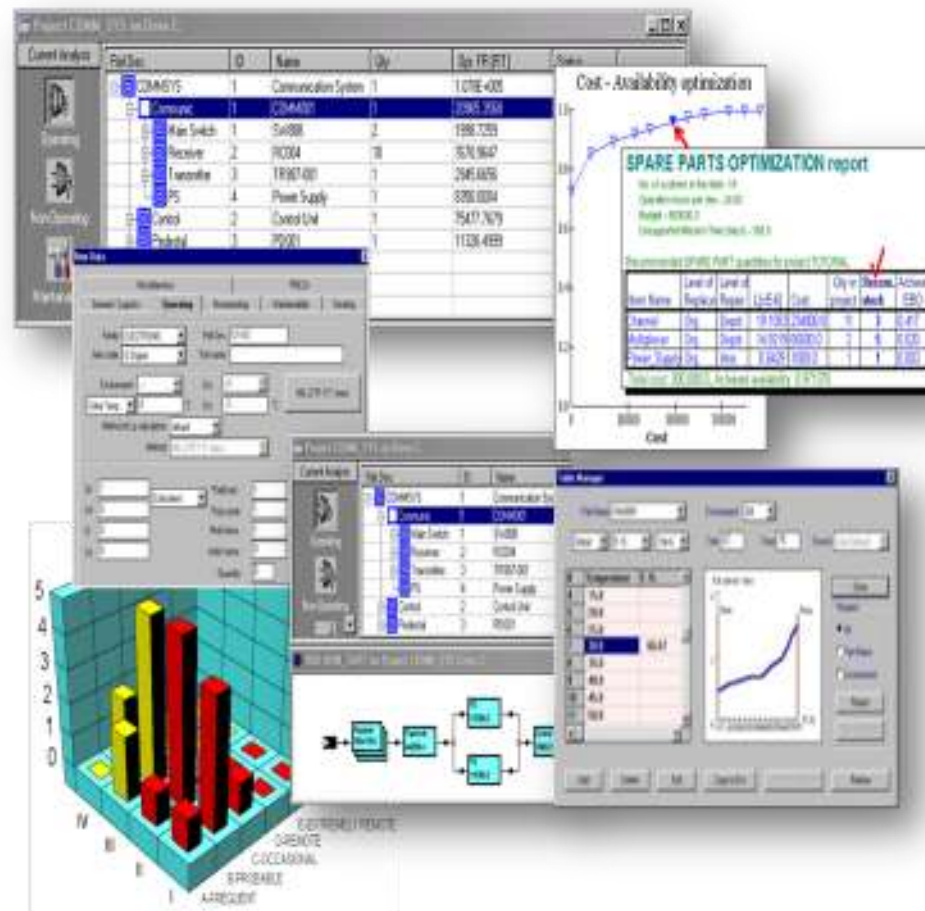

CAO/DAO

AUTOCAD

- 2D / 3D

CATIA V4/V5

SOLIDWORKS

UNIGRAPHICS

- Solide
- Surfacique
- Assemblage
- Mise en plan

FAO

CATIA V4/V5

- Fraisage
- Tournage

Evolution de la qualité

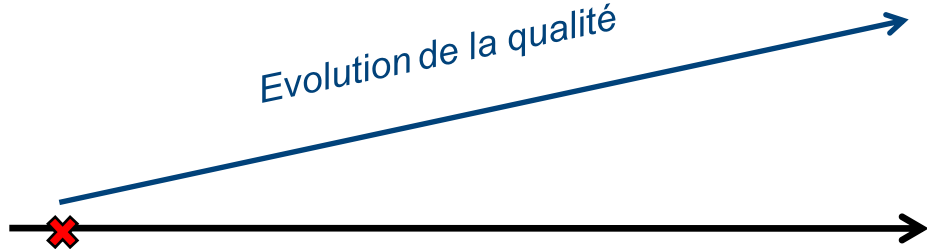

1986:
création
d'ISD

Aujourd'hui

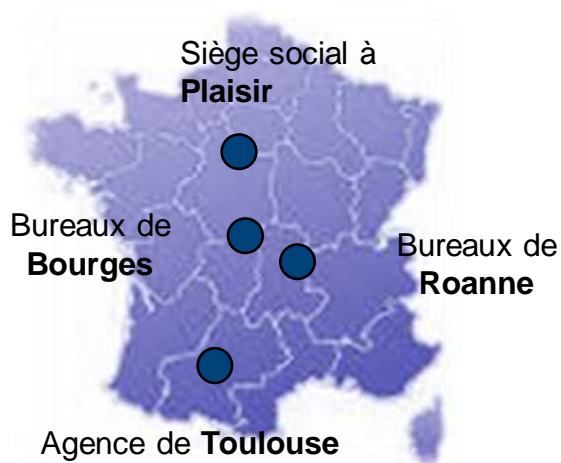

«Grâce à des prestations de qualité et à un personnel compétent, nombre d'acteurs de l'Aéronautique, de la Défense, du Ferroviaire, de l'Energie, ou encore de l'Industrie, ont choisi ISD comme partenaire »

AERONAUTIQUE

- AEROPORT DE PARIS
- AIRBUS
- ARTUS
- DASSAULT AVIATION
- DGAC
- EQUIP'AÉRO
- EUROCOPTER
- HARMONIC DRIVE
- INTERTECHNIQUE
- LATECOERE
- LEACH INTERNATIONAL
- MBDA
- MICROTURBO
- SABCA
- SAFT
- SICMA AÉRO SEAT
- SONACA
- VIBROMETER

DEFENSE

- CEDIP
- DAHER LHOTELLIER
- DCNS
- DGA
- EADS
- GROUPE SAFRAN
- GROUPE THALES
- ISIS MPP
- NEXTER SYSTEMS

INDUSTRIE TRANSPORTS

- ABB
- ACERGY
- ALSTOM
- AXO SCINTEX
- CGG VERITAS
- ELCOBRANDT
- ENERTEC
- MANULI
- NSE INTÉGRATIONS
- RENAULT
- SIEMENS VDO
- SNCF
- VALEO